

Vous avez dit style ?

**Pour reconnaître le style
des meubles anciens, du
Moyen-Age à l'Art déco.**



*Edité par le CHATEAU DES ANTIQUAIRES
à l'occasion de l'exposition «Vous avez dit style?»*

Eté 1986, à CH-1165 ALLAMAN

Texte et conception: Claude Allegri

PRÉALABLE

Vous avez dit style ?

En ce qui concerne les styles, la Suisse romande peut être considérée comme une province de la France. C'est pourquoi nous mettons les productions de notre région en regard des styles adoptés à Paris et à la cour de France.

Les meubles de province sont souvent très différents des meubles de cour parce qu'ils correspondent à d'autres mœurs et d'autres besoins. On y retrouve en général des éléments de style en vogue auxquels s'ajoutent des particularités régionales. Ils sont plus sobres et en bois massif pour la plupart.

Les styles adoptés à Paris atteignent les provinces toujours avec retard (chez nous, environ 50 ans). Certains n'influenceront pratiquement pas la production d'une région. D'autres, au contraire, en harmonie avec le goût et la vie des habitants, s'implanteront et survivront pendant plusieurs siècles.

Le BAROQUE est une évolution vers une sorte d'acrobatie architecturale (lignes courbes, lignes rompues, torsades, porte-à-faux, volutes, gueules de lion...) qui a marqué les styles de la Renaissance (fin) à l'époque Régence. Surtout en vogue en Italie, Allemagne, Pays-Bas et Suisse allemande.

La ROCAILLE est une évolution du Baroque vers une profusion d'ornements qui s'inspirent des rochers, grottes et plantes aquatiques. Elle a commencé sous la Régence pour devenir plus tourmentée sous Louis XV.

Le ROCOCO est la version outrancière et abâtardie de la Rocaille, victime de son grand succès en Europe. Il a été remis à l'honneur sous Napoléon III.

GOTHIQUE XV^e SIÈCLE



Conséquence des invasions barbares, le Moyen Age souffre de pauvreté, des maladies et de l'insécurité. Les gens se réfugient dans la foi après la peur de l'an mille. Le mobilier est marqué par l'architecture religieuse. Décoré de voûtes, pendant l'époque romane, il se limite pratiquement au coffre que l'on peut remplir et emporter facilement en cas d'alerte.

Le gothique naît en Bourgogne. Cette province s'est sortie la première du marasme et ce style apparaît comme une exubérance, une joie de vivre. Il s'épanouira surtout en France et en Angleterre.

Matériaux

Le chêne – Le sapin

Meubles nouveaux

Le COFFRE ou bahut ou la huche – La chaire (pour le maître de céans) – Le banc à dossier (protection contre le froid) – Sièges simples: escabeau, bancelle, etc. . – Le dressoir sur jambes ou buffet. Chez nous apparaît plus tardivement la table pieds croisés d'inspiration gothique.

Caractères principaux:

Une sorte d'élan vers le haut

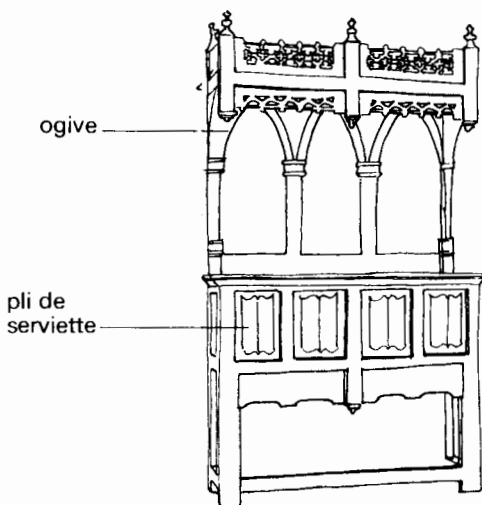

Célébrités

Gothique: Jeanne d'Arc, Charles de Téméraire, Guillaume Fichet, Nicolas Froment, Louis XI

Particularités principales du style Gothique

Constructions et formes

Coffre typique :

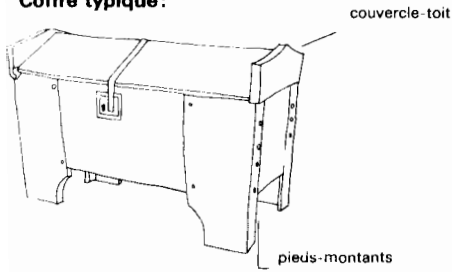

Décorations et accessoires



l'ogive stylise les mains jointes



serviette

Pieds de sièges et tables :

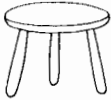

pieds plantés

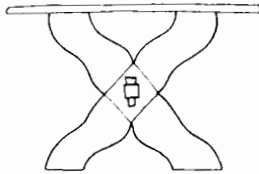

ce piétement apparaît à la fin du gothique

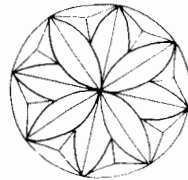

rosaces

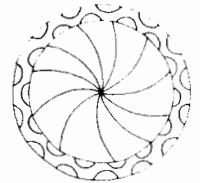

Accotoirs :

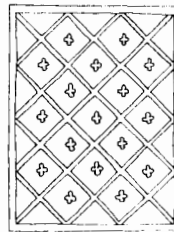
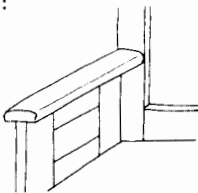

quatre feuilles

Assemblages :

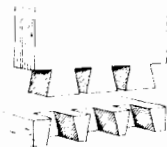

à queue d'aronde

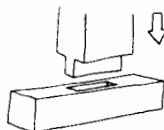

à tenon et mortaise



vertevelle



fleurons



penture

RENAISSANCE XVI^e SIÈCLE

François I^{er} 1515-1547
Henry II 1547-1559
Henry III 1559-1589



Ere de rupture où, de religieuse, la civilisation devient civile. Les princes asseyent leur puissance, les villes s'enrichissent; on aime les fêtes, le luxe, les arts. Un néo-paganisme mêle les dieux de la mythologie et les figures encore vivaces de l'ère chrétienne. Importé d'Italie où il a commencé un siècle plus tôt, ce style est marqué par l'architecture greco-romaine et une décoration très poussée. L'influence baroque apparaît dans des frontons brisés, des toupies et autres appendices sans valeur constructive.

Matériaux

Le chêne, puis le noyer. Ivoire, os, bois clairs pour les incrustations. Chez nous: en plus, les résineux (sapin, mélèze, pin, arolle).

Meubles nouveaux

Le BUFFET (à 2 corps) – le cabinet à tiroirs multiples – la table (aussi à rallonges) – l'armoire – l'escabelle – la chaise – le buffet lave-main – la caquetoire – le lit à colonnes – la crédence (nom du dressoir sous Henri II).

Créateurs:

Jacques Androuet – Hugues Sambin

Caractères principaux:

Abondance des sculptures

Architecture greco-romaine

Importance des lignes horizontales

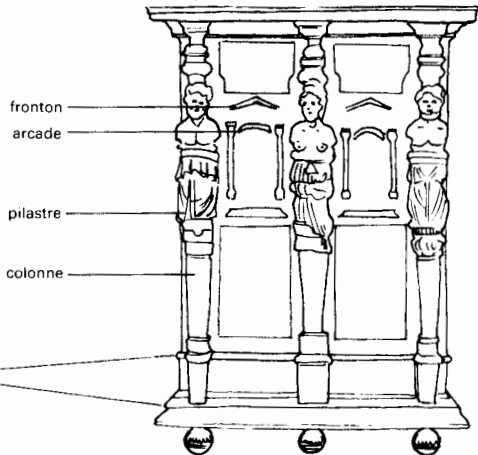

Célébrités:

Renaissance: Gaspar de Coligny, Philippe Delorme, Diane de Poitiers, François I^{er}, Clément Marot, Montaigne, Bernard Palissy, Rabelais, Ronsard

Particularités principales du style Renaissance

Constructions et formes

Frontons:



classique



baroque

Panneaux:

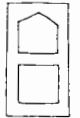
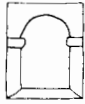
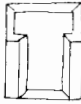

Dossiers:

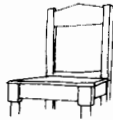
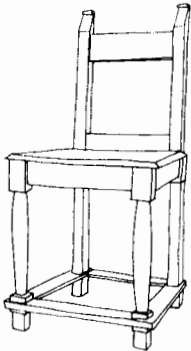

droits, plats, rectangulaires

Pieds:



planté



à patin

Tables à rallonge:



à l'italienne

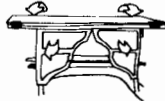

en porte-feuille

Entre-jambes:

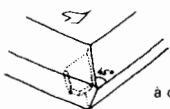
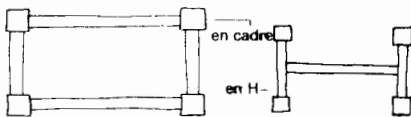

à onglet

Assemblages:

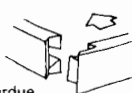

à queue perdue

Décorations et accessoires

Pilastres:



plume



écaille



cannelure (sous Henry II)



colonne



cariatide



médailon

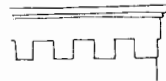

créneaux

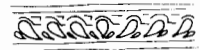

godrons



rinçaux



moulure de corniche

Incrustations:



fleur de lys

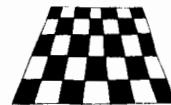

damier



entrée



poignée

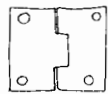

charnière

LOUIS XIII

1610-1643



L'Edit de Nantes a mis fin aux guerres de religion ; dès lors, le catholicisme s'exprimera dans la tendance baroque, qui aboutira plus tard à la Rocaille ; le protestantisme se marquera par la sobriété et l'austérité (plus de masques, chérubins, têtes...). Les guerres d'expansion apportent une certaine richesse à la cour : on construit des châteaux, la demande en meubles est forte. L'esprit d'intransigeance et la rigueur de Mazarin canalise l'exubérance de la Renaissance en un classicisme : le style Louis XIII. Ce style conviendra particulièrement à nos régions qui s'en inspireront jusqu'au XIX^e siècle (tables, armoires, sièges, piétements de sièges).

Matériaux

Chêne – noyer – poirier – résineux. Chez nous, en plus : cerisier. Incrustations d'ivoire, étain et divers métaux. Placage d'ébène.

Meubles nouveaux

Démocratisation de l'armoire – les meubles de salon : fauteuils, canapés recouverts de tapisserie ou de cuir.

Créateurs :

Laurent Sabre – Jean Macé – Pierre Boule

Caractères principaux :

moulurations profondes

pointe de diamant

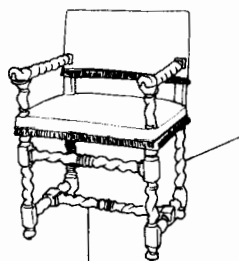

entrejambe en H

Célébrités :

Louis XIII : Anne d'Autriche, d'Artagnan, Philippe de Champaigne, François Mansart, Mazarin, Richelieu, Simon Vouet

Particularités principales du style Louis XIII

Constructions et formes

Sièges:

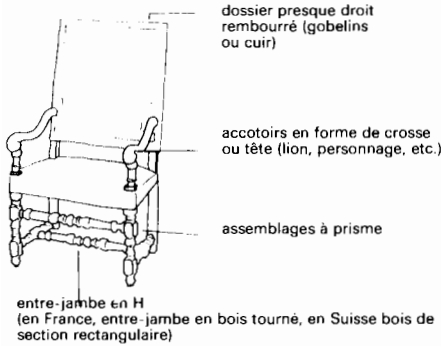

Armoires:

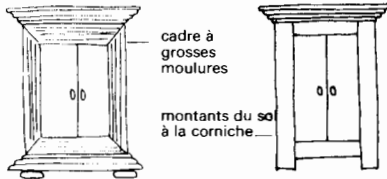

Panneaux à plates-bandes (carrés ou rectangulaires)

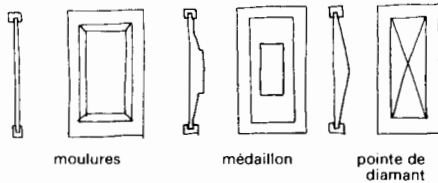
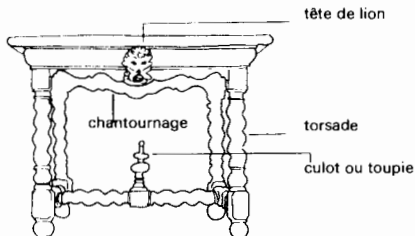
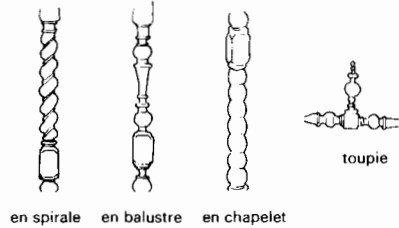

Table de tendance baroque:



Décorations et accessoires

Tournages:



Sculptures de panneaux:

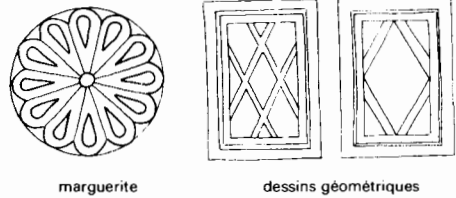

Sculptures baroques diverses (également sous Renaissance)

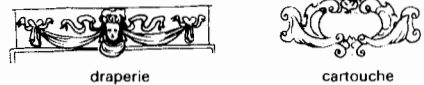

Incrustations:

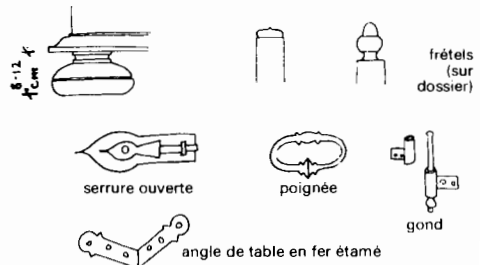
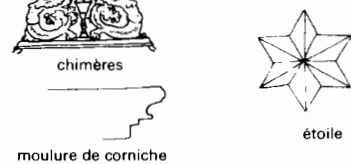

LOUIS XIV

1643-1715



Le faste et l'autorité du « Roi Soleil » imprègne ce style majestueux, rigoureux, qui se réfère à la grandeur romaine.

Ce style se reconnaît à l'équilibre, au goût pour la symétrie, à une certaine lourdeur parfois, par excès de luxe et de décors. Le peintre Le Brun, désigné pour aménager Versailles, a également imposé ses règles aux artisans du bois.

Rapidement imité dans toute l'Europe, il ne s'est pourtant guère imposé dans nos régions qui se sont contentées d'en prendre quelques éléments caractéristiques.

Matériaux

Noyer, châtaignier, chêne. Chez nous: + cerisier et résineux. Bois dorés – Placages de métal, bois, ivoire, écaille – Marbres – Bronzes.

Meubles nouveaux

*La COMMODE – la console – le fauteuil à oreilles – le bureau à 8 pieds (dit: Mazarin) – la table à cuvette – le lit de repos – le lit à dais.
Table à jeux – le bas d'armoire (crédence) – le ployant.*

Créateurs

André-Charles Boulle – Pierre Grolle – Jean Macé – Laurent Stabre

Caractères principaux:

Richesse du décor:

(or – étain – cuivre – argent
bois précieux)

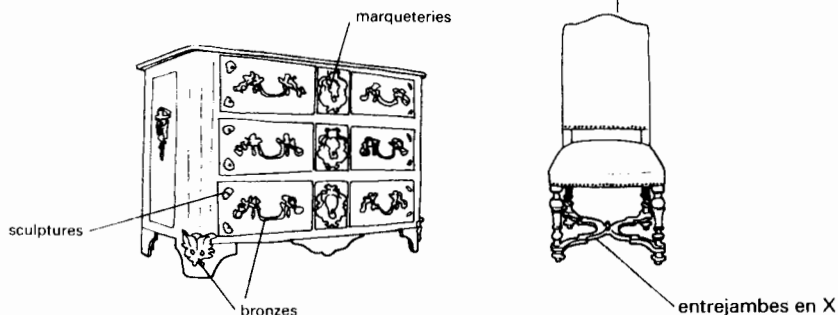

Célébrités:

Louis XIV: Boileau, Colbert, Corneille, Couperin, Descartes, La Fontaine, Le Brun, Lully, Molière, Racine

Particularités principales du style Louis XIV

Constructions et formes

Commodes (en plan):

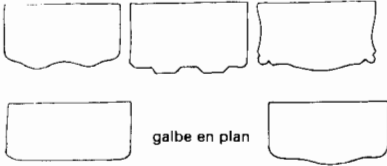

galbe en plan

(en coupe)



droites en élévation

Corniches:

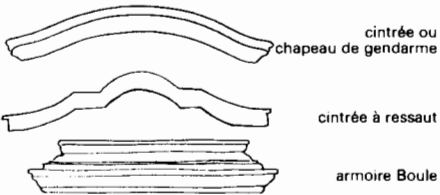

cintrée ou chapeau de gendarme

cintrée à ressaut

armoire Boule

Dossiers:

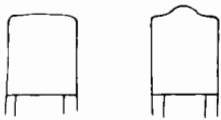

droits et hauts

Entre-jambes en H et en X:



Pieds:

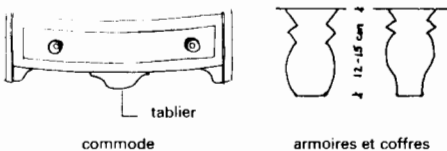

commode

armoires et coffres

Décorations et accessoires

Moulurations de panneaux:

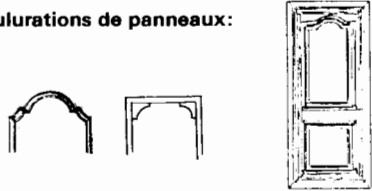

Moulures:



commode

corniche

Pieds de sièges et de tables:

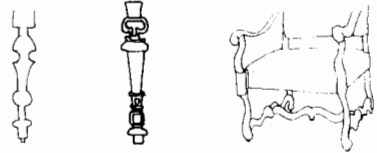

balustre tourné (très profilé)

en gaine

os de mouton

Tendance baroque:

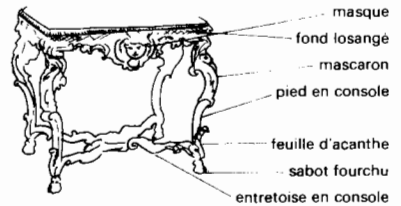

masque

fond losangé

mascaron

pied en console

feuille d'acanthé

sabat fourchu

entretoise en console



double L



double S

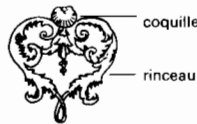

coquille

rinceau



feuille d'acanthé

soleil



Chantourages, culots voir table baroque Louis XIII



bronzes



gond-fiche

RÉGENCE

1715-1723

(le style commence vers 1690)



Le faste et l'autorité de Louis XIV déclinent vers la fin de sa vie. Après sa mort, les mœurs se relâchent. On est plus intéressé par la belle vie que par la grandeur de la France.

Dès la mort de Le Brun (1690), les lignes s'assouplissent; le meuble devient élégant, léger, voluptueux. Les bronzes, utilisés d'abord comme décoration-protection (sabots, pièces d'angles), deviennent de plus en plus importants et amorcent le goût pour la rocaille.

Matériaux

Bois de couleur chaude: fruitiers, noyer – hêtre, peuplier, sapin teintés.

Peu de bois dorés – Marqueteries en bois exotiques (bois de rose...) – Marbres – Jongs (cannages).

Meubles nouveaux

Le bureau plat (4 pieds) – La pendule de parquet (morbier) – Vers la fin: scriban 3 corps – Secrétaire dos d'âne – Secrétaire-commode

Créateurs

André-Charles Boule – Charles Cressant.

Mondron – Joubert – Gaudreaux.

Caractères principaux:

décors symétriques
(coquille
Saint Jacques)

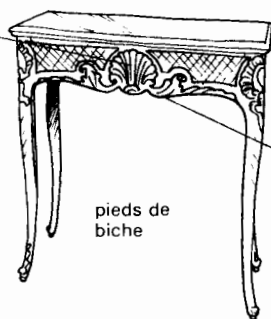

pieds de
biche

chantournage
en
arbalète

en
accolade

galbe
en
élévation

Célébrités:

Régence: Montesquieu, Oudry, Rameau, Rigaud

Particularités principales du style Régence

Constructions et formes

Commodes en plan:



corniche

Sièges:

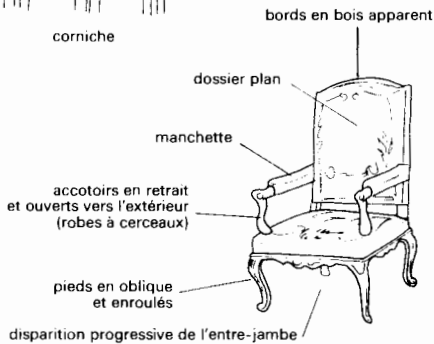

Dossiers de chaises:

(interprétation provinciale)

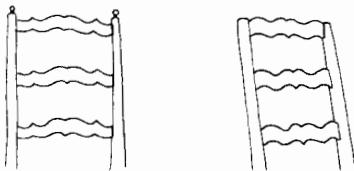

Chantournages:

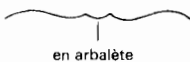

en arbalète

Décorations et accessoires

Mouleurs de panneaux:

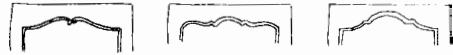

Mouleurs de corniche:



coquille

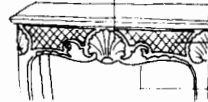

marqueterie: jeu de fond (pas de bouquet ou paysage)

feuille d'acanthé



masque souriant

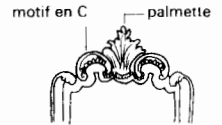

Bronze de décoration et de protection:

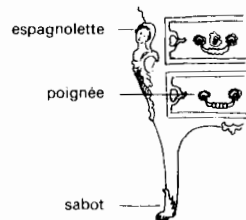

entrée

fiche à lacets



poignée

Louis XV

1723-1774

(style: 1730-1760)



En réaction contre son éducation austère et empreinte de grandeur, Louis XV aime l'élégance et l'intimité. Son règne subit l'influence des femmes qui reçoivent philosophes et écrivains. Les dépenses folles des favorites stimulent la création artistique. Le peintre Boucher consacre son art à la glorification du corps féminin.

Les lignes de ce style s'arrondissent encore plus en formes voluptueuses. La fantaisie est reine; la rocaille bat en brèche la symétrie et permet tous les excès. Les placages forment de véritables tableaux naturalistes ou s'organisent en jeux de marqueterie étonnants. Les ébénistes, admirés de partout, créent de nombreux meubles qui démontrent le raffinement et le sens du bien-être de l'époque.

Matériaux

Hêtre (meubles peints), noyer (meubles dorés ou en bois naturel), tilleul, poirier, merisier. Placages en bois de rose, de violette, acajou, palissandre, amarante, etc., sur bâtis de sapin ou de chêne.

Marbres – Bronzes – Laques de Chine ou vernis Martin.

Jonc (cannages).

Meubles nouveaux

La bergère – Le fauteuil cabriolet – Le fauteuil duchesse – La chiffonnière – La poudreuse – Les tables à jeux – Divers petits meubles – Secrétaire haut à abattant – L'encoignure.

Créateurs

Ébénistes: Cressent, Dubois, Garnier, Petit, Delorme – Etrangers installés en France: Oëben, B.V.R.B. (B. Van Risen Burgh), Lacroix (R. Vandercruse), Kemp, Baumbauer.

Caractères principaux:

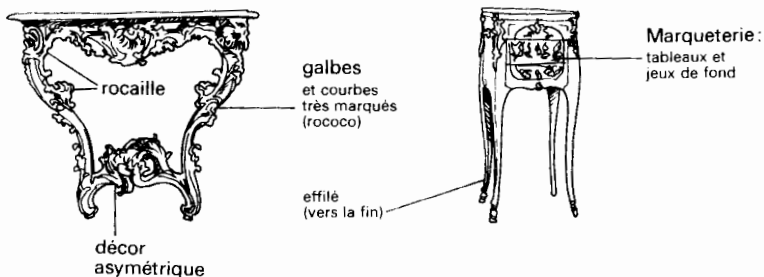

Célébrités:

Louis XV: Boucher, Chardin, Diderot, M^{me} du Barry, Quentin de La Tour, Marivaux, M^{me} de Pompadour, Soufflot, Voltaire,

Particularités principales du style Louis XV

Constructions et formes

Le fauteuil cabriolet (dossier en creux):

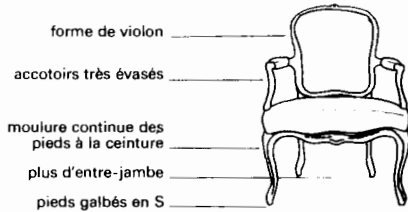

Dossiers:

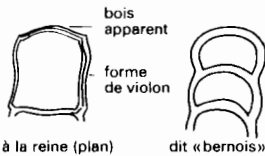

Panneaux:



Bergères:

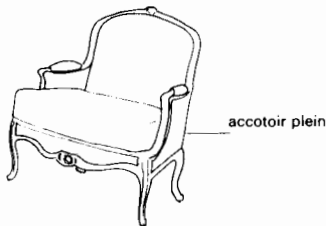

Plateau de table:



Décorations et accessoires

Sculptures asymétriques:

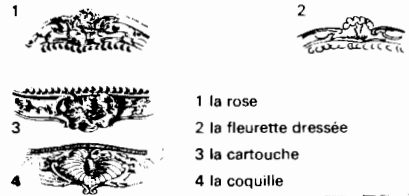

Les marqueteries:

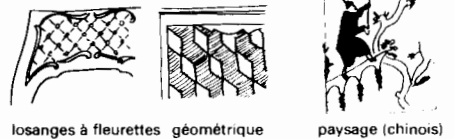

Commode à deux tiroirs

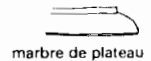
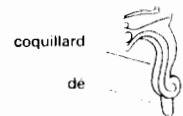
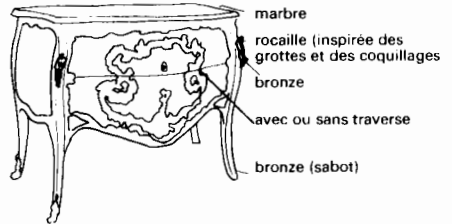

LOUIS XVI

1774-1793 (style dès 1750)



Les excès du Rococo et de la vie factice sont battus en brèche par une vague naturaliste (Rousseau). Les courbes se modèrent, les décors s'assagissent. En 1748, la (re)découverte de Pompeï fascine l'Europe et remet à la mode le goût pour l'Antiquité, de ses règles et de la symétrie.

Le nouveau style, mis en place en fait avant le début du règne de Louis XVI, se caractérise par un retour aux lignes droites, aux formes et décors géométriques, par des références à l'Antiquité et à la nature, ainsi que par la création d'une quantité de petits meubles d'agrément.

Le passage entre les deux styles ne s'est pas fait d'un coup. Pendant une période appelée « Transition », des éléments Louis XV se mêlaient aux formes rectilignes nouvelles.

Matériaux

*Bois comme sous Louis XVI + acajou.
Bronzes – Marbre – Porcelaine – Laque (peu).*

Meubles nouveaux

Semainier – Commode demi-lune – Commode-desserte – Commode- servante – Bureau-cylindre – Chiffonnier (5 tiroirs) – Table bouillotte – Table demi-lune – Bonheur-du-jour.

Créateurs

*Menuisiers: Georges Jacob, J.-B. Séné, Tillard, Gourdin, Dupain, Lelarge, Delanoy, Demay.
Ebénistes: Riesener, Leleu, Cardin, Topino, Weisweiler, Avril, Levasseur, Beneman, B.V.R.B., Roentgen, Canabas, Lacroix, Joubert.*

Caractères principaux:

Formes géométriques

(ovale, carré, rectangles, lignes droites)

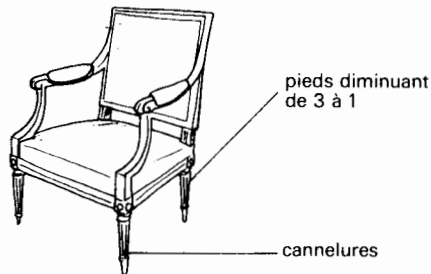

Célébrités:

Louis XVI: Cholderlos de Laclos, Beaumarchais, Fragonard, Gluck, Greuze, Houdon, La Fayette, Lavoisier, Ledoux, Rousseau, le marquis de Sade

Particularités principales du style Louis XVI

Constructions et formes

Sièges:

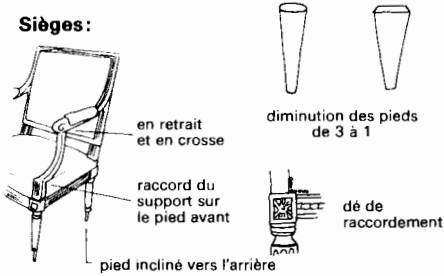

Angles de commodes:

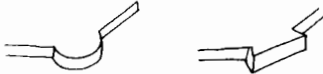

Dossiers:

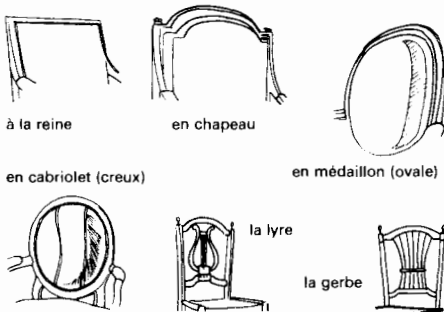

Panneaux:

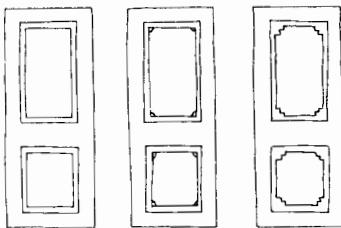

Décorations et accessoires

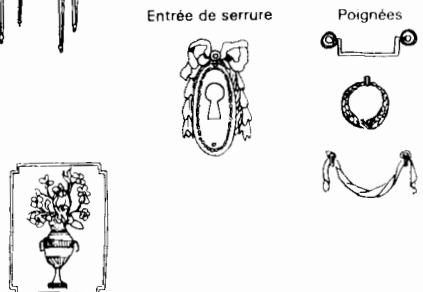
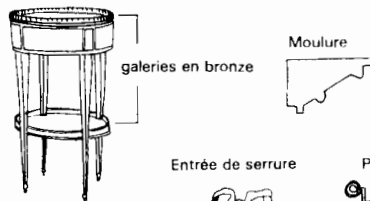
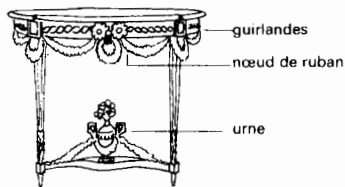
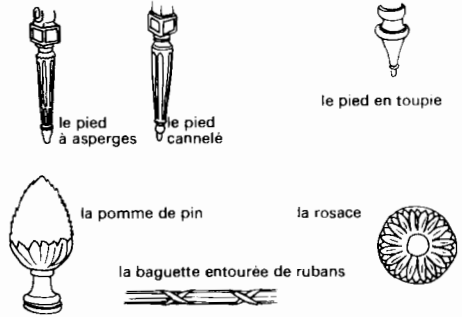

La marqueterie (plus sobre que sous Louis XV):
bouquets, dessins géométriques, scènes champêtres

DIRECTOIRE

Révolution	1793-1795
Directoire	1795-1799
Consulat	1799-1804



Avec la Révolution, la France passe du paroxysme de la Terreur à un certain apaisement avec le Directoire. La bourgeoisie se fortifie, la demande en meubles est forte: la qualité baisse, surtout qu'elle n'est plus contrôlée.

Le style est encore imprégné de la tradition de légèreté et d'élégance du style précédent. Les fresques découvertes à Herculanum remettent à l'honneur les formes de l'époque romaine. On rapporte d'Egypte des motifs de la mythologie. La marqueterie est abandonnée, remplacée souvent par des incrustations. Chez nous, le meuble se démocratise; pour le produire aisément, les menuisiers épurent encore les lignes et donnent à ce style une allure classique de très bon aloi.

Matériaux

Acajou – Hêtre teinté ou peint – Noyer et fruitiers (province) – Bronzes – Etain en incrustation – Marbre – Porcelaine.

Meubles nouveaux

Lit de repos – Guéridons et tables tripodes – La méridienne, la chaise et le fauteuil gondole.

Créateurs

Les Jacob, Biennais, Vaugeois, Weisweiler, Benneman et autres artisans qui exerçaient déjà sous Louis XVI.

Caractères principaux:

Dépouillement des lignes et du décor

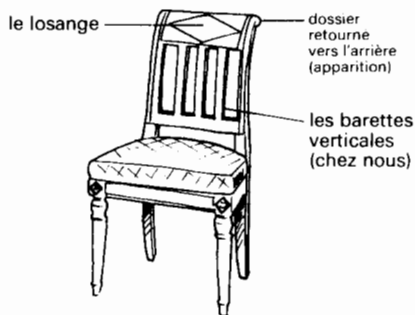

Célébrités:

Directoire: Barras, Condorcet, Daunou, David, Lamark, M^{me} Tallien

Particularités principales du style Directoire

Constructions et formes

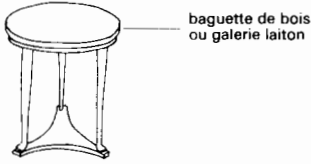

guéridon tripode

baguette de bois
ou galerie laiton

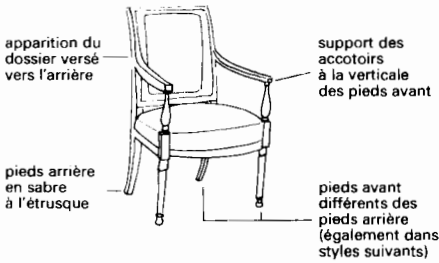

apparition du
dossier versé
vers l'arrière

support des
accotoirs
à la verticale
des pieds avant

pieds arrière
en sabre
à l'étrusque

pieds avant
différents des
pieds arrière
(également dans
styles suivants)

Décorations et accessoires



les sphinx



l'emblème
révolutionnaire

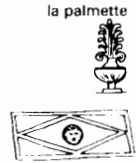

la palmette



la soupière



le losange



caratide
ou pilastre plat
ou colonne simple

Dossiers :



à bandeau



à enroulement



à vase

à crosse

à bandeau

à cornes



Moulure



Entrées en laiton ou porcelaine

Pieds avant :



en fuseau en carquois

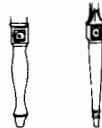

Chevets de lit :

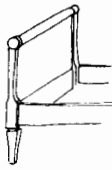
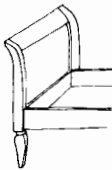
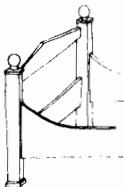

L'armoire : meuble très architecturé

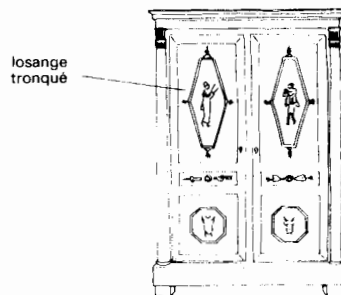

losange
tronqué

EMPIRE

1804-1815



Cette époque est marquée par l'autoritarisme de Napoléon. Les références à l'Antiquité le servent : elles associent le nouvel empire à celui de César et cautionnent sa politique expansionniste semblable à celle de Rome. De plus, l'esthétique de cette époque magnifie sa force et sa grandeur.

Dans les formes, les emprunts à l'Antiquité sont souvent fidèles. Les lignes sont sévères, les surfaces planes ; il se dégage une lourdeur majestueuse, embellie par le jeu des bronzes dorés sur les surfaces d'acajou foncé. Ce style a eu peu de succès chez nous.

Matériaux

Bois : acajou (plaqué et massif) – Noyer (surtout en province) – Bois peint blanc et or (peu) – Incrustations de bois clairs (quelquefois : inverse) – Marbres gris, blancs, verts – Bronzes.

Meubles nouveaux

Lavabo – Lit bateau – Armoire à glace – Psyché – Bibliothèque – Bureau- ministre – Table de chevet (cylindrique ou à base carrée) – Table de toilette.

Emprunts à l'Antiquité

Animaux mythologiques, cariatides, colonnes baguées.

Créateurs

Architectes-décorateurs : Percier, Fontaine.

Menuisiers-ébénistes : Jacob Desmalter, Jacob frères.

Bronzier : Thomire.

Caractères principaux :

Rigidité – Solidité – Majesté

Emprunt à l'Antiquité :

animaux mythologiques
cariatides
colonnes baguées

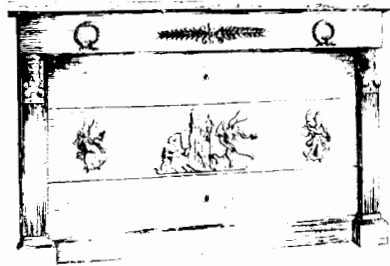

Célébrités :

Empire : Châteaubriand, Fouché, Girodet, Gros, Guérin, M^{me} de Stael, Talleyrand

Particularités principales du style Empire

Constructions et formes

Tables et guéridons :

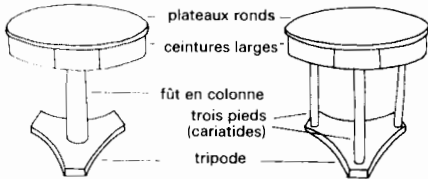

Dossiers :

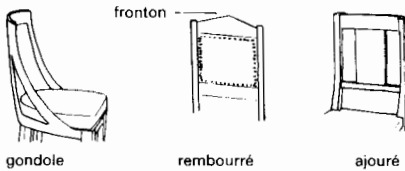

Pieds en X :

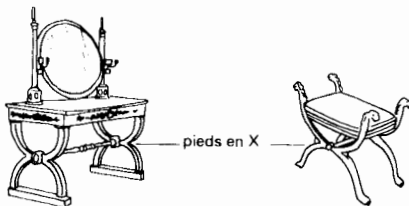

Lits :

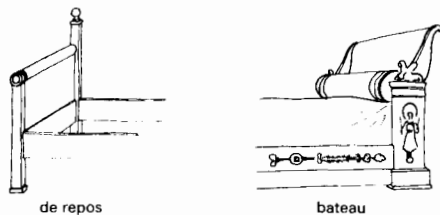

Décorations et accessoires

Les emblèmes de l'Empire :

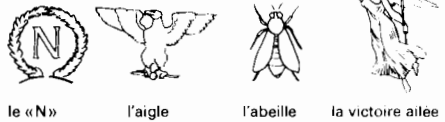

le « N » l'aigle l'abeille la victoire ailée



la tête du lion coiffée du « kleft » le cygne la branche de chêne et de laurier

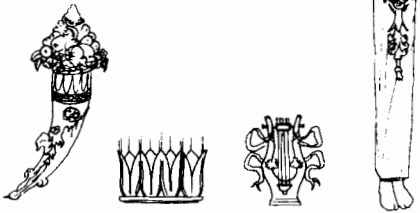

la corne d'abondance la feuille d'eau la lyre la cariatide en gaine

Mouleurs :



gonds entrées poignées

Faces de commodes et d'armoires

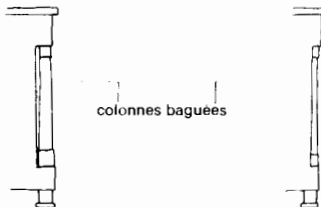

colonnes baguées

RESTAURATION:

Louis XVIII 1815-1824
Charles X 1824-1830



Louis XVIII et Charles X manifestent peu d'intérêt pour les arts décoratifs. Les ébénistes produisent à bon marché, sans initiative. Pourtant, la noblesse espère retrouver son ancien mode de vie. Le romantisme met à la mode le Moyen Age avec ses belles histoires de chevaliers et de princesses...

Les formes restent « Empire » mais les angles s'amolissent, les pieds se galbent, les bronzes disparaissent peu à peu, complètement sous Charles X quand la duchesse de Berry fait triompher la mode du meuble clair avec incrustations foncées. On voit naître également des meubles avec motifs gothiques. Le cycle des postiches de styles antérieurs a commencé; il durera pendant tout le XIX^e siècle.

Matériaux

Bois sous Louis XVIII: noyer et fruitiers. Sous Charles X: citronnier, frêne, érable, orme, platane, tuya, incrustations en palissandre et amarante (inverse en fin de règne).

Meubles nouveaux

Table ronde à fût central et 3 consoles – Canapé bas – Guéridon basculant – Travail-leuse – Fauteuil Voltaire.

Créateurs

Werner, Bénard, Répond, Bellangé, Jacob-Desmlater, Lemarchand, Baudry.

Caractères principaux:

Formes de l'Empire adoucies

Bois clairs (sous Charles X)

Incrustations (sous Charles X)

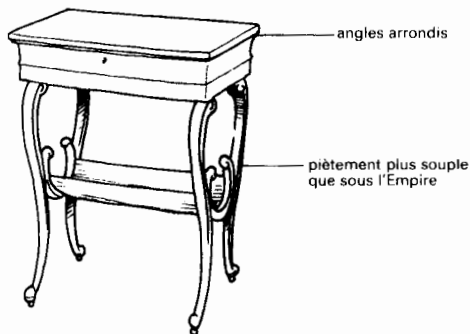

Célébrités:

Restauration: Louis XVIII, Charles X, Gericault, Stendhal

Particularités principales du style Restauration

Constructions et formes

Fauteuil droit:

sans enroulement
légèrement
versé vers l'arrière

l'enroulement ne dépasse
pas les pieds avant
(également en col de cygne
ou dauphin)

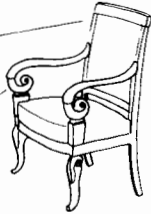

Pieds:



fuselé



sabre



jambe de chien



double poire

Dossiers:



vase



palmettes



croisillon



à la cathédrale

Décorations et accessoires

la lyre



la couronne

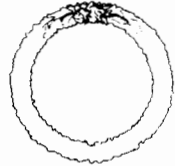

la palmette



la corne d'abondance



col de cygne



cygne

Incrustations foncées sur fond clair sous Charles X,
inversé vers la fin

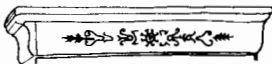

tiroir en doucine

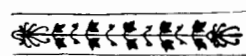

Corniches:

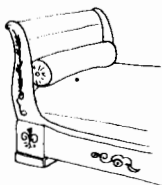

lit bateau

Détails de commodes,
armoires, bureaux

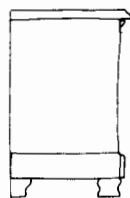

large socle continu sur trois faces



restauration



doucine
ou tulipe
(Charles X)



entrée



poignée

LOUIS-PHILIPPE

Louis-Philippe 1830-1848
2^e République 1848-1852



Devant faire face, à droite, aux fidèles de Charles X, à gauche, aux républicains, Louis-Philippe s'appuie sur les bourgeois qui détiennent le pouvoir économique; il favorise le développement industriel. Le bourgeois aime le pratique et le solide. Cet état d'esprit va dans le même sens que la production à la chaîne qui simplifie pour produire vite.

Les formes des meubles ne varient guère. On aime les bois foncés, sans décor. Nouveauté: les marchands lancent les ENSEMBLES.

Pour plaire aux bourgeois qui voudraient s'identifier à l'ancienne noblesse, ils reprennent des éléments en vogue de la Renaissance à Louis XV.

Matériaux

Acajou, noyer, palissandre, if. Chez nous, en plus les fruitiers. Bois clairs pour les incrustations et les intérieurs de meubles. Marbres gris, blancs, parfois noirs. Apparition de la fonte moulée.

Meubles nouveaux

Tables rondes à 4 consoles – Tables à rallonges à coulisseaux – Commodes- toilette – Fauteuil Voltaire.

Créateurs

Chenevard puise dans le passé ses ornements; il donne le ton. Alexandre Louis Bellangé – Georges-Alphonse Jacob – Lemarchand – La firme Alphonse Giroud.

Caractères principaux:

Formes de la Restauration
mais plus lourdes et molles

Bois foncés

Absence de marqueteries,
moulurations, incrustations

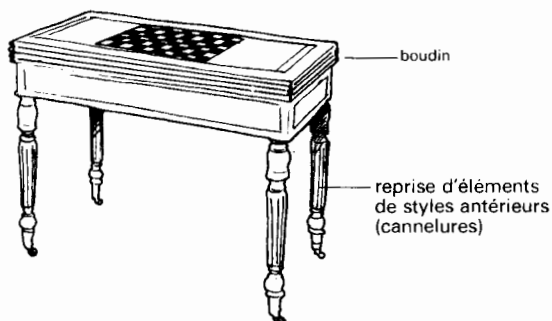

Célébrités:

Louis-Philippe: Balzac, Baudelaire, Berlioz, Corot, Delacroix, Dumas Père, Guizot, Hugo, Ingres, Théodore Rousseau

Particularités principales du style Louis-Philippe

Pieds :

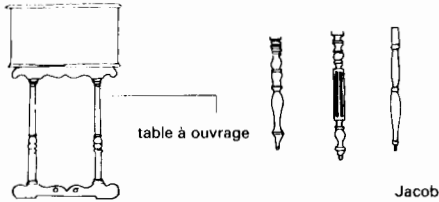

placage en ronce ou en loupe de noyer

Fauteuil droit :

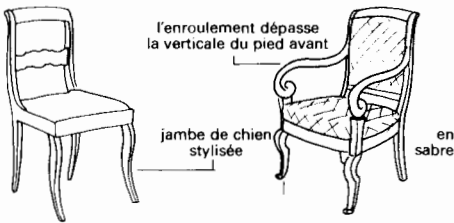

Pied de console :

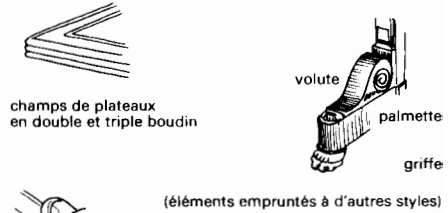

Dossiers :

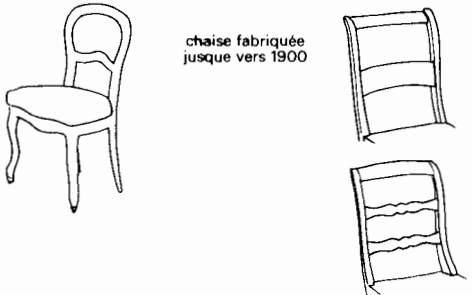

roulettes sous les pieds



dossier haut (aussi rond)

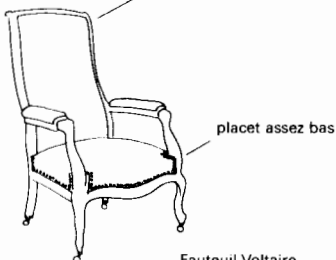

Pieds de guéridon :

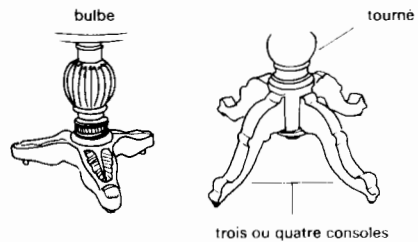

NAPOLÉON III

(ou 2^e Empire)
1825-1870 (style jusqu'au début du XX^e)



C'est sous Napoléon III que la société industrielle et capitaliste s'est construite. Banquiers, industriels et spéculateurs tiennent le haut du pavé. La bourgeoisie fait contrepoids aux revendications du prolétariat, misérable. Epoque fiévreuse où on laboure Paris pour construire moderne, on ouvre le canal de Suez; la société rit aux éclats des vaudevilles de Labiche et raille les nouveaux peintres (Manet entre autres).

L'engouement pour les styles antérieurs est la règle. On plagie, on assemble des éléments de styles différents, on accommode un modèle pour le rendre plus moelleux, on exagère les formes. On aime la profusion, le luxe, le confort et la fantaisie.

Matériaux

*Tous les bois d'ébénisterie + pitchpin.
Placages avec incrustations d'écaillé, de cuivre, etc... Bois laqués noirs avec incrustations, dorures et bronzes ou décors peints. Bronzes dorés par galvanoplastie (en décoration et construction). Fonte moulée – Papier mâché avec lequel on moule des meubles.*

Meubles nouveaux

Confident – Indiscret – Pouf – Table gigogne – Bibliothèque tournante – Meubles en rotin, bronze doré, fonte, papier mâché. Psyché de table.

Créateurs

Fabricants: Jeanselme – Grohé – Bourdeley – Tahan – Sormani

Caractères principaux:

Bois laqués noirs avec décors dorés
ou polychromes

Plagiat des styles antérieurs

Importance du capitonnage

Fantaisie débridée



Célébrités:

Second Empire: Cabanel, Chasseriau, Dumas Fils, Haussmann, Labiche, Eugénie de Montijo, Offenbach, Pasteur, Jules Verne

Particularités principales du style Napoléon III

Constructions et formes

Plateaux de table:



à pied central

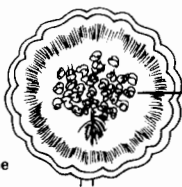

à bascule

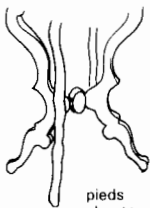

pieds chantournés



à pieds galbés

Décorations et accessoires

Tous éléments décoratifs des styles précédents

Marqueterie de bois, métal, écaille

Bouquets et scènes polychromes sur fond noir laqué



nègre cariatide

Imitations:



imitation de cordage



imitation de bambou

Sièges:

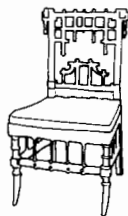
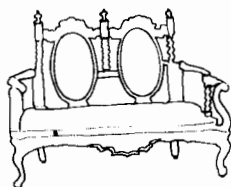

fauteuil crapaud



roulettes sous certains sièges

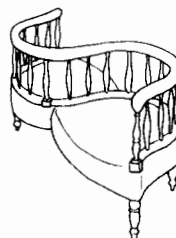

le confidant

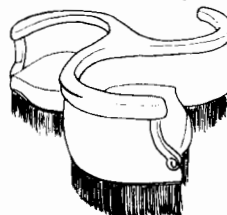

l'indiscret



ART NOUVEAU OU MODERN STYLE

1880-1914

La Belle Époque est, à la fois, bénéficiaire d'une grande stabilité monétaire et en proie à de terribles secousses sociales. La bourgeoisie, assise dans son autosatisfaction, mange dans un décor Henri II, reçoit dans un salon Louis XVI et dort dans du Louis XV. Elle est indifférente ou se moque des courants nouveaux: valorisation et intériorisation de la nature (Impressionnistes), démocratisation de la culture (Ruskin), goût pour l'art japonais. De ces mouvements naît

l'Art Nouveau qui s'inspire des végétaux (surtout lianes et flore des marais), de la femme (aux cheveux longs), et de la faune ailée. Il est également influencé par les travaux de Viollet-le-Duc sur l'art gothique. Exubérance et imagination triomphent dans des courbes échevelées. Ce style se fera vraiment connaître par l'exposition internationale de 1900; mais il restera un art d'élite.

Matériaux

Poirier, noyer, chêne. Acajou et palissandre (peu). Fer forgé – Bronze brut – Verre, vitraux, céramiques entrent parfois dans la composition d'un meuble.

Meubles nouveaux

Néant.

Créateurs:

Ebénistes: Majorelle – Vallin. Verriers-meubliers: Gallé – Gruber – Tiffany. Architectes-meubliers: Guimard – Selmersheim – Horta – Van de Velde- Gaudi. Autres stylistes: Carabin – Grasset – Colona – Georges de Feure

Caractères principaux:

Décors-structures
(fleurs, lianes cheveux longs)

Tracés sinueux

Asymétrie

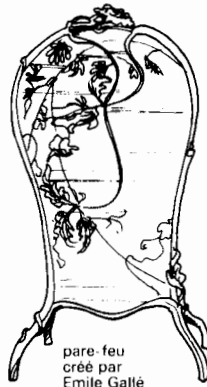

pare-feu
créé par
Emile Gallé

Célébrités:

Art Nouveau: Sarah Bernhardt, Debussy, Gallé, Guimard, Majorelle, Proust, Ravel

Particularités principales du style Art Nouveau

Constructions et formes

La structure est elle-même décor:



dossier de chaise (Gaccoli)

Asymétrie et sinuosité:

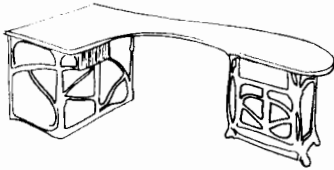

Bureau de Guinard

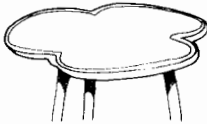

dessus de guéridon en pétales



Décorations et accessoires

Les fleurs stylisées:



Les femmes (à longs cheveux):



Marqueterie

(surtout sur plateaux de guéridons):
scènes champêtres – fleurs à la japonaise – feuillages, etc...

Animaux ailés et reptiles:

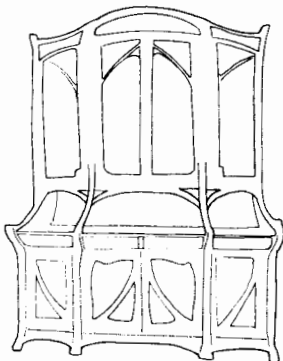

Buffet avec influence gothique

Miroir

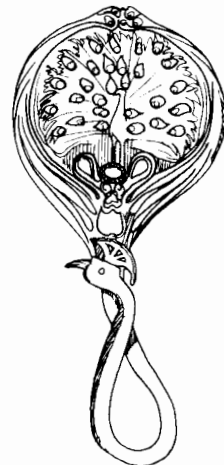

ART-DÉCO ou LE 1925

1918-1939



Une sorte de fureur de vivre s'empare de la société dès la fin de la Grande Guerre. Ce sont les années folles. L'autosatisfaction bourgeoise est remise en cause à tous les niveaux: dadaïsme, cubisme, émancipation des femmes qui se coupent les cheveux, automobile, avion, atome, relativité...

Les lignes exubérantes et molles du Modern Style sont rejetées au profit des lignes nettes et sobres. Trois tendances se côtoient:

1. Les traditionnels ensembles de copies remplissent les catalogues des marchands. 2. Les créations d'ébénistes renouent avec la grande tradition du XVIII^e tout en suivant les courants esthétiques du moment (symbolisme); les lignes sont élégantes, schématisées; le décor est soigné, les matériaux luxueux. 3. Les meubles d'architectes sont conçus pour une fabrication rationnelle: pas de décor et utilisation des matériaux nouveaux.

Matériaux

Palissandre, acajou, loupe d'amboine et de noyer, chêne, ébène, sycamore, peuplier-Laques- Galuchat (peau de squalo)- Parchemin. Bronze, argent, métal chromé, ivoire: en applique ou en incrustations. Les architectes utilisent le tube chromé ou laqué pour les structures + cuir, verre, contre-plaqué, bois courbé, bakélite.

Meubles nouveaux

La table basse – Le fauteuil club

Créateurs

Meubles d'ébénistes: Ruhlmann, Leleu, Sue et Mare, Dominique, Frank, Printz, Legrain, Rateau, Iribe, Groult, Bourgeois, Porteneuve...

Architectes: Le Corbusier, Charlotte Perriand, Herbst, Sognot, Jourdain, Lurçat, Prouvé, Chareau, Mallet-Stevens, Breuer et Mies Van Der Rohe (Allemagne), Rietveld (Pays-Bas)

Caractères principaux:

Précision linéaire

Meubles d'ébénistes:

galbes légers

pieds fuselés

Décor stylisés
et géométrisés

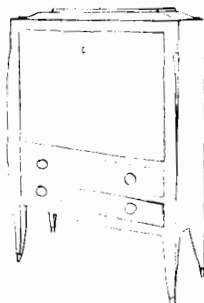

Meubles d'architectes:

Utilisation du
tube chromé

formes strictement
fonctionnelles

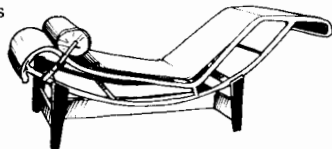

Célébrités:

Art Déco: Joséphine Baker, Pierre Chareau, Gide, Giraudoux, Le Corbusier, Montherlant

Art Déco

Constructions et formes

Dossiers:



Pieds:

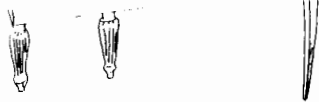

en fuseau, cannelé

de biche, élané

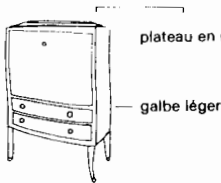

Secrétaire

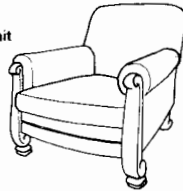

Fauteuil club

Décorations et accessoires

Marqueterie, incrustations, placages (peu de sculpture). Décor géométrisés: fleurs, végétaux, fruits, motifs abstraits



cuir travaillé



incrustations d'ivoire



poignée



sabots en ivoire, bronze, métal chromé

Art Fonctionnel

Constructions et formes

Structures en acier chromé:

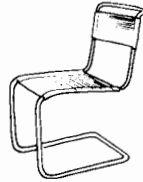

siège et dossier en toile (Breuer)



plateau en contreplaqué, laqué blanc (Breuer)

Structures en bois:



en cerisier et prunier (Beug von Rosen)



structure: brun
siège: bleu
dossier: rouge

Décorations et accessoires

**Jeux de couleurs
Jeux de matériaux**

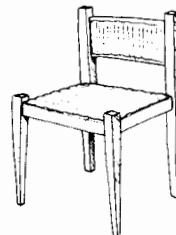

siège en bois et sangles de laines multicolores